

# Froid



KMF40SB20	
Description	Série   8 Réfrigérateur 4 portes Noir
Performance	- Classe énergétique : A+. - Niveau sonore : 43 dB(A) re 1 pW. - Technologie No Frost.
Design	- Noir. - Porte vitrée galbée, noir. - Poignée inox. - Écran LCD TouchControl. - Eclairage LED.
Confort	- Fonctions spéciales : Eco, Vacances, Mémoire, BottleTimer, Verrouillage de sécurité et Indicateur de consommation. - Touche SuperFreezing avec arrêt automatique. - Touche SuperCooling avec arrêt automatique. - VitaFresh Pro : • Zone VitaFresh 0°C pour une longue conservation. • Zone VitaFresh 50% d'humidité, dotée de rails télescopiques. - Ice Twister : Préparation automatique des glaçons. - Fresh Sense : Température constante grâce à des capteurs intelligents. - Clayettes et balconnets EasyLift.
Sécurité	- Signal sonore porte ouverte. - Autonomie en cas de panne : 18 heures.
Accessoires intégrés	- 2 x accumulateur de froid. - 1 x casier à oeufs. - 6 x boîte de conservation avec couvercle.
Informations techniques	- Volume brut/utile total : 492/400 litres. - Consommation d'énergie : 379 kWh/an. - Dimensions (H x L x P) : 1911 x 752 x 720 mm. - Capacité de congélation : 18 kg en 24 heures.
Code barre	4242002851921



KAN92VI35	
Description	Série   6 Side by Side, Inox Easyclean
Performance	- Classe énergétique : A+. - Niveau sonore : 43 dB(A) re 1 pW. - Technologie No Frost.
Design	- Inox Easyclean. - Poignée inox acier. - Eclairage LED. - Afficheur digital avec display.
Confort	- Touche Super Freezing avec arrêt automatique. - Fabrique automatique de glaçons. - Extérieur digital avec display. - Chaque zone de température est contrôlable et réglable séparément. - Technologie de haute performance compresseur inverter. - Réservoir d'eau d'une capacité de 4 litres. Étagère intégrée. - MultiBox - le compartiment multi-usage. - Multi AirFlow.
Sécurité	- Signal porte ouverte. - Autonomie en cas de panne : 4 heures.
Accessoires intégrés	- 1 x casier à oeufs.
Informations techniques	- Volume brut/utile total : 608/523 litres. - Consommation d'énergie : 432 kWh/an. - Dimensions (H x L x P) : 1770 x 910 x 720 mm. - Capacité de congélation : 20 kg en 24 heures.
Code barre	4242002817408



KAI90VI20	
Description	Série   4 Side by Side, Inox Easyclean
Performance	- Classe énergétique : A++. - Niveau sonore : 43 dB(A) re 1 pW. - Technologie No Frost.
Design	- Inox Easyclean. - Poignées verticales intégrées. - Eclairage LED. - Afficheur électronique. - Mode Eco.
Confort	- Touche Super Freezing avec arrêt automatique. - Alarme sonore et visuelle. - Ice Twister : Préparation automatique des glaçons. - Mode vacances, Mode éco, sécurité enfants. - 1 compartiment VitaFresh avec contrôle de l'humidité. - 1 MultiBox sur rails télescopiques. - 4 clayettes en verre de sécurité, dont 2 réglables en hauteur.
Sécurité	- Système multi-alarmes, signal porte ouverte. - Autonomie en cas de panne : 12 heures.
Accessoires intégrés	- 1 x casier à oeufs.
Informations techniques	- Volume brut/utile total : 659/604 litres. - Consommation d'énergie : 389 kWh/an. - Dimensions (H x L x P) : 1756 x 912 x 732 mm. - Capacité de congélation : 12 kg en 24 heures.
Code barre	4242002811215

# Froid



	KSV36BI3P	GSN36BI3P	KSV36VL3P	GSN36VL3P
Description	Série   6 Réfrigérateur, Inox Easyclean	Série   6 Congélateur, Inox Easyclean	Série   4 Réfrigérateur, Inox Look	Série   4 Congélateur, Inox Look
Performance	- Classe énergétique : A++. - Niveau sonore : 39 dB(A) re 1 pW.	- Classe énergétique : A++. - Niveau sonore : 42 dB(A) re 1 pW. - Technologie No Frost.	- Classe énergétique : A++. - Niveau sonore : 39 dB(A) re 1 pW. - Technologie No Frost.	- Classe d'efficacité énergétique : A++. - Niveau sonore : 42 dB(A) re 1 pW. - Technologie No Frost.
Design	- Inox Easyclean. - Poignée inox acier. - Eclairage LED. - Afficheur Touch Technology. - Balconnets avec finition en aluminium.	- Inox Easyclean. - Poignée inox acier. - Eclairage LED. - Afficheur Touch Technology. - Balconnets avec finition en aluminium.	- Inox look. - Poignée verticale. - Eclairage LED.	- Inox look. - Poignée verticale. - Ouverture de porte à 90°.
Confort	- Vita Control : Température constante grâce à des capteurs intelligents. - Touche Super Cooling avec arrêt automatique. - AirFreshfilter. - 7 Clayettes en verre «securit» dont 4 réglables en hauteur - Rack à bouteilles chromé de grande capacité. - Balconnet réglable en hauteur avec technologie EasyLift. - Compartiment VitaFresh Plus sur rails télescopique.	- Vita Control : Température constante grâce à des capteurs intelligents - Touche Super Freezing avec arrêt automatique. - Alarme sonore et visuelle. - Multi Airflow. - Ice Twister : Préparation automatique des glaçons. - Fresh Sense : Température constante grâce à des capteurs intelligents. - 4 tiroirs transparents dont Deux tiroirs BigBox.	- Clayettes EasyAccess - Touche Super Cooling avec arrêt automatique. - Régulation électronique de la température (indicateur LED). - Fresh Sense : Température constante grâce à des capteurs intelligents. - Compartiment VitaFresh. - Rack à bouteilles chromé. - AirFresh Filter.	- Vita Control - Température constante grâce à des capteurs intelligents. - Touche Super Freezing avec arrêt automatique. - Alarme sonore et visuelle. - Multi Airflow. - Régulation électronique de la température (indicateur LED). - Fresh Sense : Température constante grâce à des capteurs intelligents. - 4 tiroirs transparents dont Deux tiroirs BigBox. - VarioZone avec clayettes amovibles .
Sécurité	- Signal sonore porte ouverte.	- Autonomie en cas de panne : 25 heures.	- Signal sonore porte ouverte.	- Signal sonore porte ouverte.
Accessoires intégrés	- 3 x casier à oeufs.	- 3 x accumulateur de froid.	- 3 x casier à oeufs.	- 2 x accumulateur de froid. - 1 x bac à glaçons.
Informations techniques	- Volume brut/utile total : 348/346 litres. - Consommation d'énergie : 112 kWh/an. - Dimensions (H x L x P) : 1860 x 600 x 650 mm.	- Volume brut/utile total : 255/242 litres - Consommation d'énergie : 237 kWh/an. - Dimensions (H x L x P) : 1.860 x 600 x 650 mm - Capacité de congélation : 20 kg en 24 heures.	- Volume brut/utile total : 348/346 litres. - Consommation d'énergie : 112 kWh/an. - Dimensions (H x L x P) : 1860 x 600 x 650 mm.	- Volume brut/utile total : 255/242 litres. - Consommation d'énergie : 237 kWh/an. - Dimensions (H x L x P) : 1860 x 600 x 650 mm. - Capacité de congélation : 20 kg en 24 heures.
Code barre	4242005060474	4242005067572	4242005062126	4242005060368

	GSN58AW35	KGN86AI30U	KGD76AL30U
Description	Série   6 Congélateur, 1 porte Blanc	Série   6 Combiné Bottom Freezer, Inox easy clean	Série   6 Combiné Bottom Freezer, Inox look
Performance	- Classe énergétique : A++. - Niveau sonore : 42 dB(A) re 1 pW. - Technologie No Frost.	- Classe énergétique : A++. - Niveau sonore : 42 dB(A) re 1 pW. - Technologie No Frost.	- Classe énergétique : A++. - Niveau sonore : 42 dB(A) re 1 pW. - Technologie No Frost.
Design	- Blanc. - Poignée verticale. - Ouverture de porte à 90°. - Intérieur avec finition métal. - Eclairage LED.	- Inox Easyclean. - Poignée-barre verticale inox acier. - Eclairage LED. - Ecran LCD TouchControl.	- Inox look. - Poignée-barre verticale inox acier. - Eclairage LED. - Ecran LCD TouchControl.
Confort	- Multi Airflow. - Touche Super Freezing avec arrêt automatique. - Commande sensitive TouchControl. - Alarme sonore et visuelle. - Fresh Sense : Température constante grâce à des capteurs intelligents. - 4 tiroirs transparents dont Deux tiroirs BigBox. - VarioZone avec clayettes amovibles.	- Touche Super Cooling avec arrêt automatique. - Touche Super Freezing avec arrêt automatique. - Modes : Eco / Vacances / sécurité enfants. - VitaFresh Plus pour fruits et légumes. - Tiroir congélation BigBox. - 4 clayettes en verre de sécurité, dont 3 réglables en hauteur. - Bac à glaçons.	- Touche Super Cooling avec arrêt automatique. - Touche Super Freezing avec arrêt automatique. - Modes : Eco / Vacances / sécurité enfants. - VitaFresh Plus pour fruits et légumes. - Tiroir congélation BigBox. - 4 clayettes en verre de sécurité, dont 3 réglables en hauteur. - Bac à glaçons.
Sécurité	- Signal sonore porte ouverte. - Autonomie en cas de coupure électrique : 25 h.	- Autonomie en cas de panne : 30 heures. - Alarme visuelle/sonore.	- Autonomie en cas de panne : 27 heures. - Alarme visuelle/sonore.
Accessoires intégrés	- 3 x accumulateur de froid. - 1 x bac à glaçons.	- 3 x casier à oeufs - 2 x accumulateur de froid.	- 3 x casier à oeufs. - 2 x accumulateur de froid.
Informations techniques	- Volume brut/utile total: 400/360 litres. - Consommation d'énergie: 301 kWh/an. - Dimensions (H x L x P): 1910 x 700 x 780 mm. - Capacité de congélation: 22 kg en 24 heures.	- Volume brut/utile total : 682/619 litres. - Consommation d'énergie : 378 kWh/an. - Dimensions (H x L x P) : 1860 x 860 x 810 mm. - Capacité de congélation : 20 kg en 24 heures.	- Volume brut/utile total : 578/521 litres. - Consommation d'énergie : 335 kWh/an. - Dimensions (H x L x P) : 1860 x 750 x 800 mm. - Capacité de congélation : 18 kg en 24 heures.
Code barre	14242005102089	4242002915623	4242005027538

Nouveau

# Froid



	KGN56LB30U	KGN56LW30U	KGN56PI30U	KGD56VL30U
Description	Série   6 Combiné Bottom Freezer, Glass Line Noir	Série   6 Combiné Bottom Freezer, Glass Line Blanc	Série   6 Combiné Bottom Freezer, Inox easy clean	Série   4 Combiné Bottom Freezer, Inox look
Performance	- Classe énergétique : A++. - Niveau sonore : 42 dB(A) re 1 pW. - Technologie No Frost.	- Classe énergétique : A++ - Niveau sonore : 42 dB(A) re 1 pW - Technologie No Frost	- Classe énergétique : A++. - Niveau sonore : 42 dB(A) re 1 pW. - Technologie No Frost.	- Classe énergétique : A++ - Niveau sonore : 42 dB(A) re 1 pW - Technologie No Frost
Design	- Chrome inox métallisé. - Poignée-barre verticale inox acier. - Eclairage LED. - Ecran LCD TouchControl.	- Chrome inox métallisé - Poignée verticale intégrée - Eclairage LED - Ecran LCD TouchControl	- Inox Easyclean. - Poignée-barre verticale inox acier. - Eclairage LED. - Ecran LCD TouchControl.	- Inox look. - Poignée verticale intégrée. - Eclairage LED. - Double réglage électronique de la Température intégré dans la porte (LED).
Confort	- Touche Super Cooling avec arrêt automatique. - Touche Super Freezing avec arrêt automatique. - Modes : Eco / Vacances / sécurité enfants. - VitaFresh Plus pour fruits et légumes. - Tiroir congélation BigBox. - 4 clayettes en verre de sécurité, dont 3 réglables en hauteur. - Bac à glaçons.	- Touche Super Cooling avec arrêt automatique. - Touche Super Freezing avec arrêt automatique. - Modes : Eco / Vacances / sécurité enfants - VitaFresh Plus pour fruits et légumes - Tiroir congélation BigBox - 4 clayettes en verre de sécurité, dont 3 réglables en hauteur - Bac à glaçons	- Touche Super Cooling avec arrêt automatique. - Touche Super Freezing avec arrêt automatique. - Modes : Eco / Vacances / sécurité enfants. - VitaFresh Pro 0°C : conservation professionnelle. - Tiroir congélation BigBox - 4 clayettes en verre de sécurité, dont 3 réglables en hauteur. - Bac à glaçons.	- Distributeur d'eau. - Touche Super Cooling avec arrêt automatique. - Touche Super Freezing avec arrêt automatique. - Modes : Eco / Vacances / sécurité enfants. - VitaFresh pour fruits et légumes. - Tiroir congélation BigBox. - 4 clayettes en verre de sécurité, dont 3 réglables en hauteur.
Sécurité	- Autonomie en cas de panne : 24 heures. - Alarme visuelle/sonore.	- Autonomie en cas de panne : 24 heures - Alarme visuelle/sonore	- Autonomie en cas de panne : 24 heures. - Alarme visuelle/sonore.	- Autonomie en cas de panne : 24 heures - Alarme visuelle/sonore
Accessoires intégrés	- 3 x casier à oeufs.	- 3 x casier à oeufs.	- 3 x casier à oeufs.	- 2 x accumulateur de froid. - 3 x casier à oeufs.
Informations techniques	- Volume brut/utile total : 559/505 litres. - Consommation d'énergie : 325 kWh/an - Dimensions (H x L x P) : 1930 x 700 x 800 mm. - Capacité de congélation : 18 kg en 24 heures	- Volume brut/utile total: 559/505 litres - Consommation d'énergie: 325 kWh/an - Dimensions (H x L x P): 1930 x 700 x 800 mm. - Capacité de congélation: 18 kg en 24 heures	- Volume brut/utile total : 554/480 litres. - Consommation d'énergie : 324 kWh/an. - Dimensions (H x L x P) : 1930 x 700 x 800 mm. - Capacité de congélation : 16 kg en 24 heures.	- Volume brut/utile total: 559/505 litres - Consommation d'énergie: 325 kWh/an - Dimensions (H x L x P): 1930 x 700 x 800 mm. - Capacité de congélation: 18 kg en 24 heures
Code barre	4242002909332	4242002909325	4242002909349	4242005027521

Nouveau

	KGN56VI30U	KGN46XL30U	KGN36KL35	KGN36NW30
Description	Série   4 Combiné Bottom Freezer, Inox easy clean	Série   4 Combiné Bottom Freezer, Inox look	Série   4 Combiné Bottom Freezer, Inox look	Série   2 Combiné bottom freezer, Blanc
Performance	- Classe énergétique : A++. - Niveau sonore : 42 dB(A) re 1 pW. - Technologie No Frost.	- Classe énergétique : A++. - Niveau sonore: 40 dB(A) re 1 pW. - Technologie No Frost.	- Classe énergétique : A++. - Niveau sonore : 39 dB(A) re 1 pW. - Technologie No Frost.	- Classe énergétique : A++. - Niveau sonore : 42 dB(A) re 1 pW. - Technologie No Frost.
Design	- Chrome inox métallisé. - Poignée verticale intégrée. - Eclairage LED. - Double réglage électronique de la température intégré dans la porte (LED).	- Chrome inox métallisé. - Poignée verticale intégrée. - Eclairage LED. - Double réglage électronique de la Température intégré dans la porte (LED)	- Inox look. - Poignée verticale intégrée. - Eclairage LED. - Double réglage électronique de la température intégré dans la porte (LED).	- Blanc. - Poignée horizontale intégrée. - Eclairage LED. - Régulation électronique de la température (LED).
Confort	- Touche Super Cooling avec arrêt automatique. - Touche Super Freezing avec arrêt automatique. - Modes : Eco / Vacances / sécurité enfants. - VitaFresh pour fruits et légumes. - Tiroir congélation BigBox. - 4 clayettes en verre de sécurité, dont 3 réglables en hauteur. - Bac à glaçons.	- Touche Super Cooling avec arrêt automatique. - Touche Super Freezing avec arrêt automatique. - Modes : Eco / Vacances / sécurité enfants. - VitaFresh pour fruits et légumes. - Tiroir congélation BigBox. - 4 clayettes en verre de sécurité, dont 3 réglables en hauteur. - Bac à glaçons.	- Touche Super Freezing avec arrêt automatique. - Touche Super Cooling avec arrêt automatique. - Modes : Eco / Vacances / sécurité enfants. - VitaFresh pour fruits et légumes. - 4 clayettes en verre de sécurité, dont 2 réglables en hauteur. - Rack à bouteilles chromé de grande capacité. - Multi Airflow.	- Touche Super Freezing avec arrêt automatique. - 4 clayettes en verre de sécurité, dont 3 réglables en hauteur. - Système de conservation MultiBox. - Multi Airflow.
Sécurité	- Autonomie en cas de panne : 24 heures. - Alarme visuelle/sonore.	- Autonomie en cas de panne: 20 heures - Alarme visuelle/sonore	- Autonomie en cas de panne : 20 heures. - Alarme visuelle/sonore.	- Autonomie en cas de panne: 19 heures. - Alarme visuelle/sonore.
Accessoires intégrés	- 3 x casier à oeufs	- 3 x casier à oeufs.	- 3 x casier à oeufs.	- 2 x accumulateur de froid. - 1 x bac à glaçons.
Informations techniques	- Volume brut/utile total : 559/505 litres. - Consommation d'énergie : 325 kWh/an. - Dimensions (H x L x P) : 1930 x 700 x 800 mm. - Capacité de congélation : 18 kg en 24 heures.	- Volume brut/utile total : 415/385 litres. - Consommation d'énergie : 288 kWh/an. - Dimensions (H x L x P) : 1860 x 700 x 655 mm. - Capacité de congélation: 15 kg en 24 heures	- Volume brut/utile total : 357/324 litres. - Consommation d'énergie : 260 kWh/an. - Dimensions (H x L x P) : 1860 x 600 x 660 mm. - Capacité de congélation : 14 kg en 24 heures.	- Volume brut/utile total : 329/302 litres. - Consommation d'énergie : 235 kWh/an. - Dimensions (H x L x P) : 1860 x 600 x 660 mm. - Capacité de congélation : 11 kg en 24 heures.
Code barre	4242002909318	4242002949093	4242002948058	4242002853536

# Froid



KDD75VI208



KDN65VI208



Description	Série   4 Combiné Top Freezer, Inox Easy clean	Série   4 Combiné Top Freezer, Inox Easy clean
Performance	- Classe énergétique : A+. - Niveau sonore : 43 dB(A) re 1 pW. - Technologie No Frost.	- Classe énergétique : A+. - Niveau sonore : 43 dB(A) re 1 pW. - Technologie No Frost.
Design	- Chrome inox métallisé . - Poignée barre verticale. - Eclairage LED.	- Chrome inox métallisé . - Poignée barre verticale. - Eclairage LED.
Confort	- Distributeur d'eau. - Système multi-flux. - Touche Super Cooling avec arrêt automatique. - Touche Super Freezing avec arrêt automatique. - Régulation électronique de la température (indicateur LED). - VitaFresh avec contrôle de l'humidité. - VitaFresh Pro 0°C : conservation professionnelle. - Ice Twister.	- Système multi-flux. - Touche Super Cooling avec arrêt automatique. - Touche Super Freezing avec arrêt automatique. - Régulation électronique de la température (indicateur LED). - VitaFresh avec contrôle de l'humidité. - VitaFresh Pro 0°C : conservation professionnelle. - Ice Twister.
Sécurité	- Autonomie en cas de panne : 12 heures.	- Autonomie en cas de panne : 12 heures.
Accessoires intégrés	- 2 x casier à oeufs.	- 2 x casier à oeufs.
Informations techniques	- Volume brut/utile total : 593/545 litres. - Consommation d'énergie : 333kWh/an. - Dimensions (H x L x P) : 1806 x 860 x 681 mm.	- Volume brut/utile total : 526/490 litres. - Consommation d'énergie : 388 kWh/an. - Dimensions (H x L x P) : 1756 x 790 x 681 mm.
Code barre	4242005101290	4242005101283

Nouveau

Nouveau





	KDN56NI22N	KDV58VL30	KDN46AI22
Description	Série   4 Combiné Top Freezer, Inox Easy clean	Série   4 Combiné Top Freezer, Inox Look	Série   6 Combiné Top Freezer, Inox Easy clean
Performance	- Classe énergétique : A+. - Niveau sonore : 43 dB(A) re 1 pW. - Technologie No Frost.	- Classe énergétique : A++. - Niveau sonore : 40 dB(A) re 1 pW. - Low Frost.	- Classe énergétique : A+. - Niveau sonore : 43 dB(A) re 1 pW. - Technologie No Frost.
Design	- Inox Easyclean. - Poignée horizontale intégrée. - Eclairage LED.	- Inox look. - Poignées verticales intégrées. - Eclairage LED.	- Inox Easyclean. - Poignée inox acier. - Eclairage LED. - Balconnets avec finition en aluminium. - Extérieur digital avec display.
Confort	- Touche Super Cooling avec arrêt automatique. - Touche Super Freezing avec arrêt automatique. - Régulation électronique de la température (indicateur LED). - 1 compartiment VitaFresh avec contrôle de l'humidité. - Tiroir ChillerSafe (0 - 3°C). - 4 clayettes en verre de sécurité, dont 2 réglables en hauteur. - Bac à glaçons.	- 3 clayettes en verre de sécurité, dont 1 réglable en hauteur. - Touche Super Freezing avec arrêt automatique. - Régulation électronique de la température (indicateur LED). - Fresh Sense : Température constante grâce à des capteurs intelligents. - Ice Twister. - 1 tiroir VitaFresh.	- Touche Super Cooling avec arrêt automatique. - Touche Super Freezing avec arrêt automatique. - Vita Control : Température constante grâce à des capteurs intelligents. - Alarme sonore et visuelle. - Fresh Sense : Température constante grâce à des capteurs intelligents. - Multi Airflow & AirFresh Filter. - Rails télescopiques / rails télescopiques sortie totale. - Ice Twister. - 2 tiroirs VitaFresh Plus.
Sécurité	- Autonomie en cas de panne : 15 heures.	- Autonomie en cas de panne : 14 heures	- Autonomie en cas de panne : 14 heures
Accessoires intégrés	- 2 x casier à oeufs.	- 3 x casier à oeufs.	- 2 x casier à oeufs.
Informations techniques	- Volume brut/utile total : 507/471 litres. - Consommation d'énergie : 371 kWh/an. - Dimensions (H x L x P) : 1860 x 700 x 740 mm. - Capacité de congélation : 9 kg en 24 heures.	- Volume brut/utile total : 514/509 litres. - Consommation d'énergie : 289 kWh/an. - Dimensions (H x L x P) : 1910 x 700 x 770 mm. - Capacité de congélation : 12 kg en 24 heures.	- Volume brut/utile total : 401/366 litres. - Consommation d'énergie : 341 kWh/an. - Dimensions (H x L x P) : 1860 x 700 x 650 mm. - Capacité de congélation : 8 kg en 24 heures.
Code barre	4242005028337	4242002749136	4242002713748



	KDN46VI20	KDN42VI20	KDN42VW20	KDN30NL208
Description	Série   4 Combiné Top Freezer, Inox Easy clean	Série   4 Combiné Top Freezer, Inox Easy clean	Série   4 Combiné Top Freezer, Blanc	Série   2 Combiné Top Freezer, Inox look
Performance	- Classe énergétique : A+. - Niveau sonore : 43 dB(A) re 1 pW. - Technologie No Frost.	- Classe énergétique : A+. - Niveau sonore : 43 dB(A) re 1 pW. - Technologie No Frost.	- Classe énergétique : A+. - Niveau sonore : 43 dB(A) re 1 pW. - Technologie No Frost.	- Classe énergétique : A+. - Niveau sonore : 43 dB(A) re 1 pW. - Technologie No Frost.
Design	- Inox Easyclean. - Poignée barre verticale. - Eclairage LED.	- Inox Easyclean. - Poignée barre verticale. - Eclairage LED.	- Blanc. - Poignée barre verticale. - Eclairage LED.	- Inox look. - Poignée horizontale intégrée. - Eclairage LED.
Confort	- 4 clayettes en verre de sécurité, dont 2 réglables en hauteur. - Touche Super Freezing avec arrêt automatique. - Régulation électronique de la température (indicateur LED). - Alarme sonore et visuelle. - Fresh Sense : Température constante grâce à des capteurs intelligents. - Multi Airflow. - Rails télescopiques / rails télescopiques sortie totale. - Ice Twister. - 2 tiroirs VitaFresh.	- 3 clayettes en verre de sécurité, dont 1 réglable en hauteur. - Touche Super Freezing avec arrêt automatique. - Régulation électronique de la température (indicateur LED). - Fresh Sense : Température constante grâce à des capteurs intelligents. - Ice Twister.	- 3 clayettes en verre de sécurité, dont 1 réglable en hauteur. - Touche Super Freezing avec arrêt automatique. - Régulation électronique de la température (indicateur LED). - Fresh Sense : Température constante grâce à des capteurs intelligents. - Ice Twister. - Multi Airflow. - 2 tiroirs VitaFresh.	- 3 clayettes en verre de sécurité, dont 1 réglable en hauteur. - Système MultiFlux - Contrôle électronique de la température pour le congélateur, manuelle pour le réfrigérateur. - Congélateur avec alarme sonore de porte ouverte. - Bac à légumes CrisperBox avec régulateur d'humidité avec contrôle d'humidité pour maintenir vos fruits et légumes frais.
Sécurité	- Autonomie en cas de panne : 14 heures.	- Autonomie en cas de panne : 14 heures.	- Autonomie en cas de panne : 14 heures.	- Autonomie en cas de panne : 12 heures.
Accessoires intégrés	- 3 x casier à oeufs.	- 3 x casier à oeufs.	- 3 x casier à oeufs.	- 2 x casier à oeufs
Informations techniques	- Volume brut/utile total : 401/371 litres. - Consommation d'énergie : 320 kWh/an. - Dimensions (H x L x P) : 1860 x 700 x 620 mm. - Capacité de congélation : 8 kg en 24 heures.	- Volume brut/utile total : 357/329 litres. - Consommation d'énergie : 303 kWh/an. - Dimensions (H x L x P) : 1710 x 700 x 620 mm. - Capacité de congélation : 8 kg en 24 heures.	- Volume brut/utile total : 357/329 litres. - Consommation d'énergie : 303 kWh/an. - Dimensions (H x L x P) : 1710 x 700 x 620 mm. - Capacité de congélation : 8 kg en 24 heures.	- Volume brut/utile total : 350/321 litres. - Consommation d'énergie : 255 kWh/an. - Dimensions (H x L x P) : 1698 x 595 x 665 mm. - Capacité de congélation : 5 kg en 24 heures.
Code barre	4242002705026	4242002705019	4242002707556	4242005108299

Nouveau





	KIR81AF30	KIN86AF30F	KIR41AF30	KIV38V20FF
Description	Série   6 Réfrigérateur 1 Porte Intégrable	Série   6 Réfrigérateur Combiné Intégrable	Série   6 Réfrigérateur Intégrable	Série   2 Réfrigérateur Combiné Intégrable
Design	- Éclairage intérieur LED.	- Éclairage intérieur LED.	- Éclairage intérieur LED. - Intérieur avec finition métal.	- Éclairage intérieur LED.
Performance	- Classe énergétique : A++. - Niveau sonore : 37 dB(A) re 1 pW. - Froid dynamique.	- Classe énergétique : A++. - Niveau sonore : 39 dB(A) re 1 pW. - Technologie No Frost.	- Classe énergétique : A++. - Niveau sonore : 33 dB(A) re 1 pW.	- Classe énergétique : A+. - Niveau sonore : 40 dB(A) re 1 pW.
Confort	- Touch Control : Régulation électronique de la température. - Fresh Sense : Température constante grâce à des capteurs intelligents. - Dégivrage automatique. - SafetyGlass : clayettes en verre de sécurité. - Rails télescopiques. - VitaFresh Plus avec régulateur HydroControl. - Rack à bouteilles chromé. - SuperCooling avec arrêt automatique. - SuperFreezing avec arrêt automatique. - VarioShelf : ajustement facile de la clayette.	- Commande électronique via TouchControl. - Vita Control : Température constante grâce à des capteurs intelligents. - Chaque zone de température est contrôlable et réglable séparément. - SuperCooling avec arrêt automatique. - SuperFreezing avec arrêt automatique. - Fonction vacances. - Système multi-alarmes, signal porte ouverte. - Tiroir BigBox congélation. - VarioShelf : ajustement facile de la clayette.	- Touch Control : Régulation électronique de la température. - Fresh Sense : Température constante grâce à des capteurs intelligents. - Dégivrage automatique. - SuperCooling avec arrêt automatique. - VarioShelf : ajustement facile de la clayette. - Ouverture à droite. Porte réversible.	- Système de porte coulissante. - Bac à légumes. - Dégivrage automatique. - Ouverture à droite. Porte réversible.
Sécurité	- Signal sonore porte ouverte.	- Signal sonore porte ouverte.	- Signal sonore porte ouverte.	
Accessoires intégrés	- 2 x casier à oeufs.	- 2 x accumulateur de froid. - 2 x casier à oeufs. - 1 x bac à glaçons.	- 2 x casier à oeufs	- 1 x casier à oeufs.
Informations techniques	- Volume brut/utile total: 321/319 litres - Volume utile réfrigérateur/congélateur : 187/67 litres. - Consommation d'énergie : 116 kWh/an - Dimensions (H x L x P) : 1772 x 558 x 550 mm. - Dimensions encastrement (H x L x P) : 1775 x 560 x 550 mm.	- Volume brut/utile total: 321/319 litres - Volume utile réfrigérateur/congélateur : 187/67 litres. - Consommation d'énergie : 116 kWh/an - Dimensions (H x L x P) : 1772 x 558 x 550 mm. - Dimensions encastrement (H x L x P) : 1775 x 560 x 550 mm.	- Volume brut/utile total : 215/211 litres. - Consommation d'énergie: 105 kWh/an. - Dimensions (H x L x P): 1221 x 558 x 550 mm. - Dimensions encastrement (H x L x P) : 1225 x 560 x 550 mm.	- Volume brut/utile total : 294/276 litres. - Capacité de congélation : 3 kg en 24 heures. - Consommation d'énergie : 275 kWh/an. - Dimensions (H x L x P) : 1772 x 541 x 550 mm. - Dimensions encastrement (H x L x P) : 1775 x 562 x 550 mm.
Code barre	4242002711270	4242002983981	4242002735252	4242002640488

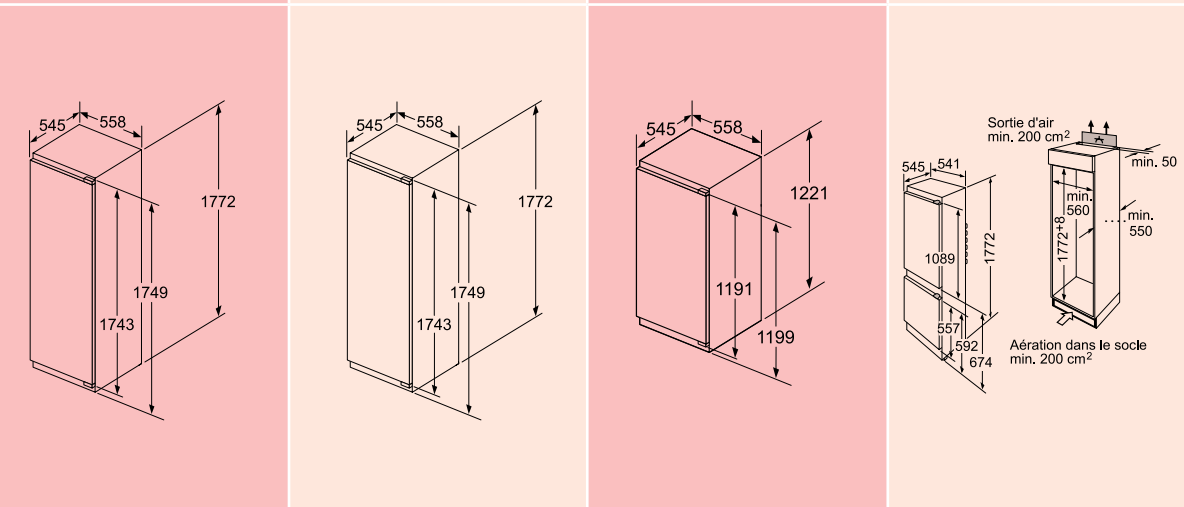

	GIN81AE30	GIV11AF30
Description	Série   6 Congélateur intégrable	Série   6 Congélateur intégrable
Performance	- Classe énergétique : A++. - Niveau sonore : 36 dB(A) re 1 pW. - Technologie No Frost.	- Classe énergétique : A++. - Niveau sonore : 36 dB(A) re 1 pW. - Technologie Low Frost.
Confort	- Système de portes fixes. - Fresh Sense : Température constante grâce à des capteurs intelligents. - Régulation électronique de la température «LED». - SuperFreezing avec arrêt automatique. - Alarme visuelle, Alarme sonore. - 2 compartiments de congélation intensive à clapet transparent. - 5 tiroirs transparents dont Deux tiroirs BigBox. - Ouverture à gauche. Porte réversible.	- Système de portes fixes. - Fresh Sense : Température constante grâce à des capteurs intelligents. - Régulation électronique de la température «LED». - SuperFreezing avec arrêt automatique. - Alarme visuelle, Alarme sonore. - Dégivrage rapide.
Sécurité	- Signal sonore porte ouverte.	- Signal sonore porte ouverte.
Accessoires intégrés	- 2 x accumulateur de froid. - 1 x bac à glaçons.	- 2 x accumulateur de froid. - 1 x bac à glaçons.
Informations techniques	- Volume brut/utile total : 235/211 litres. - Capacité de congélation : 20 kg en 24 heures. - Consommation d'énergie: 243 kWh/an. - Dimensions (H x L x P) : 1775 x 560 x 550 mm. - Dimensions encastrement (H x L x P) : 1772 x 558 x 550 mm.	- Volume brut/utile total : 73/72 litres. - Capacité de congélation : 8 kg en 24 heures. - Consommation d'énergie : 144 kWh/an. - Dimensions (H x L x P): 712 x 558 x 545 mm. - Dimensions encastrement (H x L x P): 720 x 560 x 560 mm.
Code barre	4242002898827	4242002923819

